

- ANFRAGE
 BESTELLUNG

Sautter Lift Components
 GmbH

Email: sales@slc-liftco.com

Auftrags-Nr.:

Kunde:

Kd.-Bestell-Nr.:

Fabrik-Nr.:

Komm.-Nr.:

Bearbeiter:

Datum:

Wunschtermin:

AUSLÖSEGESTÄNGE Bremsfangvorrichtung BF

Abstand von Mitte Führungs-
 schiene zu Reglerseil
 >240 und <390

BF Standard und Tandem

Anbau seitlich mit Reglerseilanbindung 5-6,5 mm 106.700.400
 6-8,0 mm 106.700.390

Anbau seitlich ohne Reglerseilanbindung 106 700 392

BF Triple

Anbau mit Reglerseilanbindung 5-6,5 mm 106.700.402
 6-8 mm 106.700.396

Anbau ohne Reglerseilanbindung 106.700.397

Abstand von Mitte Führungsschiene zu Reglerseil <240 oder >390

Zusätzlich zu Auslösegestänge: Zugrohr 1,0 m VE Zub. Zugrohr, Seil 6,5
 Zugrohr 3,0 m VE Zub. Zugrohr, Seil 8,0

Position GB (bitte ankreuzen)

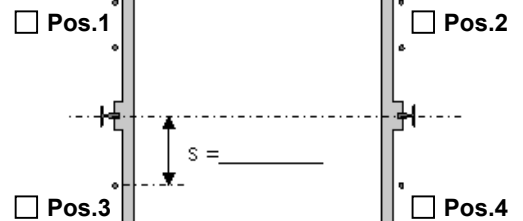

S = Abstand von Mitte Führungs-
 schiene zu Reglerseil

BF Standard

Anbau seitlich, oben

Anbau seitlich, unten

BF unter Fahrkorb

(Anbau über FK
 ebenfalls möglich)

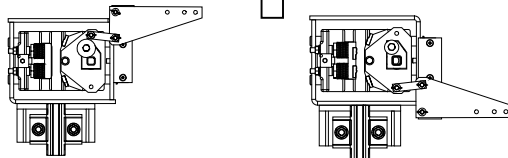

Auslösegestänge mit Zugrohr

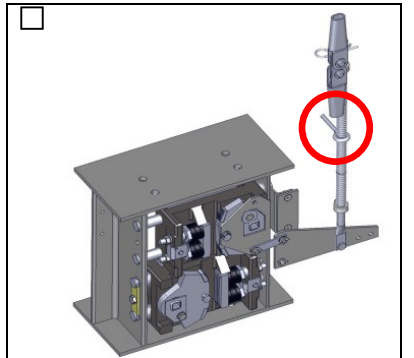

Beispiel:
 BF Tandem mit Auslösegestänge
 „Anbau seitlich“ und „Zugrohr
 1.000mm“ und „VE Zubehör Zugrohr“
 (Beim Anbau die mittige Führung durch
 Augenschraube beachten)

BF Tandem

Anbau seitlich, oben

Anbau seitlich, unten

BF Triple

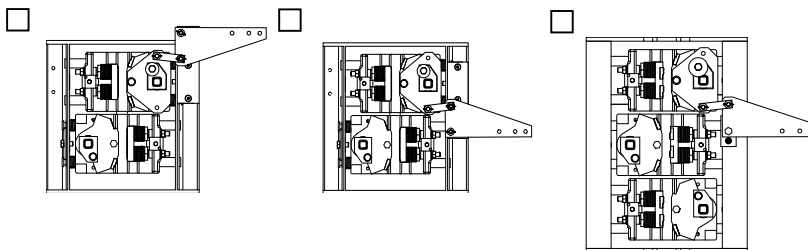

Skizzen (als Info zum Lieferumfang)

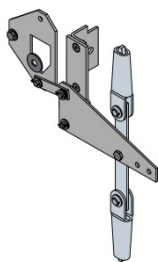

Anbau seitlich, unten mit
 Reglerseilanbindung

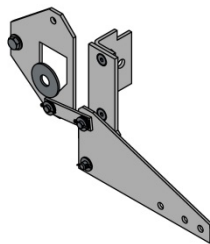

Anbau seitlich, unten ohne
 Reglerseilanbindung

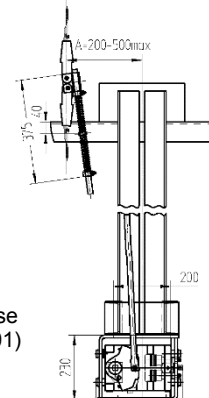

Auslösung mit Zugrohr direkt
 auf Drehscheibe, ohne Auslöse-
 gestänge (siehe FB 8.2.2.1 01)
 [Nur für den Fang nach unten
 geeignet!]