

- ANFRAGE  
 BESTELLUNG

Sautter Lift Components  
GmbH

Email: [sales@slc-liftco.com](mailto:sales@slc-liftco.com)

Auftrags-Nr.:

Kunde:

Kd.-Bestell-Nr.:

Fabrik-Nr.:

Komm.-Nr.:

Bearbeiter:

Datum:

Wunschtermin:

## AUSLÖSEGESTÄNGE Bremsfangvorrichtung BF

Abstand von Mitte Führungs-  
schiene zu Reglerseil  
>240 und <390

### BF Standard und Tandem

Anbau seitlich mit Reglerseilanbindung 5-6,5 mm  106.700.400  
6-8,0 mm  106.700.390

Anbau seitlich ohne Reglerseilanbindung  106 700 392

### BF Triple

Anbau mit Reglerseilanbindung 5-6,5 mm  106.700.402  
6-8 mm  106.700.396

Anbau ohne Reglerseilanbindung  106.700.397

### Abstand von Mitte Führungsschiene zu Reglerseil <240 oder >390

**Zusätzlich zu Auslösegestänge:** Zugrohr 1,0 m  VE Zub. Zugrohr, Seil 6,5   
Zugrohr 3,0 m  VE Zub. Zugrohr, Seil 8,0

### Position GB (bitte ankreuzen)

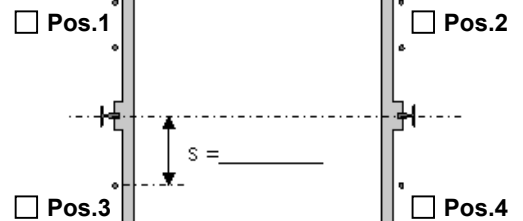

S = Abstand von Mitte Führungs-  
schiene zu Reglerseil

### BF Standard Anbau seitlich, oben Anbau seitlich, unten

BF unter Fahrkorb

(Anbau über FK  
ebenfalls möglich)

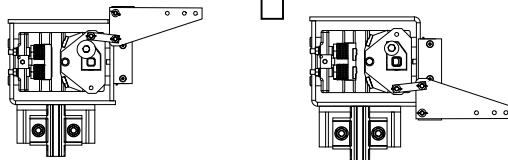

### Auslösegestänge mit Zugrohr

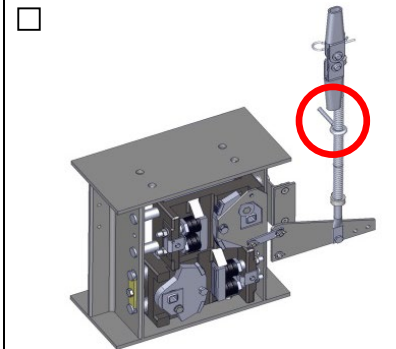

**Beispiel:**  
BF Tandem mit Auslösegestänge  
„Anbau seitlich“ und „Zugrohr  
1.000mm“ und „VE Zubehör Zugrohr“  
(Beim Anbau die mittige Führung durch  
Augenschraube beachten)

### BF Tandem Anbau seitlich, oben Anbau seitlich, unten BF Triple

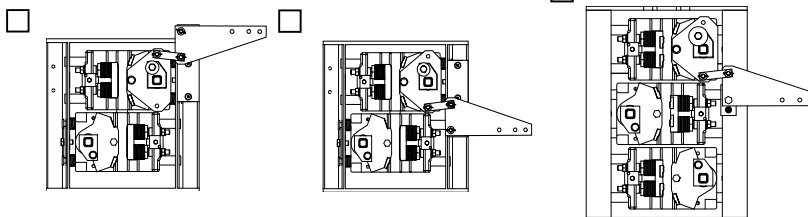

### Skizzen (als Info zum Lieferumfang)

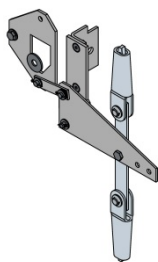

Anbau seitlich, unten mit  
Reglerseilanbindung

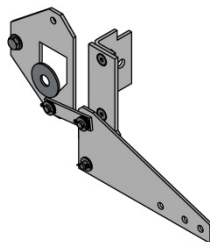

Anbau seitlich, unten ohne  
Reglerseilanbindung

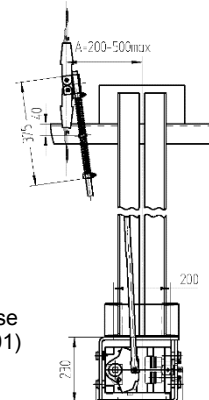

Auslösung mit Zugrohr direkt  
auf Drehscheibe, ohne Auslöse-  
gestänge (siehe FB 8.2.2.1 01)  
[Nur für den Fang nach unten  
geeignet!]